

# 소비자 분쟁 해결 기준 안내

소 비 자 피 해 유 형		보 상 내 역		
		보증기간 이내	보증기간 경과 후	
정상적인 사용상태에서 자연 발생한 성능, 기능상의 고장 발생시 (품질보증 기간 이내)	구입 후 10일 이내에 중요한 수리를 요하는 경우	제품교환 또는 구입가 환불		
	구입 후 1개월 이내에 중요한 부품에 수리를 요하는 경우	제품교환 및 무상수리		
	교환된 제품이 1개월 이내에 중요한 수리를 요하는 경우	교환불가능시		구입가 환불
	하자 발생시			무상수리
	동일하자에 대하여 수리했으나 고장이 재발(3회)했을 경우			제품교환 또는 구입가 환불
	여러 부위의 고장으로 총 4회 수리받았으나 고장이 재발(5회)	수리불가능시		
	소비자가 수리 의뢰한 제품을 사업자가 분실한 경우			정액가정액 금액에 10%를 가산하여 환불
	수리용 부품을 보유하고 있지 않아 수리가 불가능한 경우			정액가정액 금액에 10%를 가산하여 환불
제품구입시 운송과정 및 제품 설치 중 발생한 피해		제품교환		
소비자의 고의, 과실에 의한 성능 기능상의 고장	수리가 가능한 경우	유상수리	유상수리	
	수리용 부품을 보유하고 있지 않아 수리가 불가능한 경우	유상수리에 해당하는 금액정수 후 제품 교환	유상수리에 해당하는 금액정수 후 제품 교환	
유상서비스(고객의 비용 부담)에 대한 책임				
<ol style="list-style-type: none"> <li>1. 천재지변(화재, 풍수해, 낙뢰, 가스, 해수, 지진 등)에 의해 고장이 발생하였을 경우</li> <li>2. 제품을 떨어뜨리거나, 충격으로 인하여 파손 및 고장이 발생하였을 경우</li> <li>3. 사용전압을 잘못 인가하여 고장이 발생하였을 경우</li> <li>4. 제품 내에 사용제로 이외의 이물질들을 투입하여 고장이 발생하였을 경우</li> <li>5. 신나, 벤젠 등 유기용제에 의하여 외관 손상 및 변형이 발생하였을 경우</li> <li>6. 사용상 정상 마모되는 소모성 부품을 교환하는 경우</li> <li>7. 설치 후 이동 및 수송으로 고장이 발생하였을 경우</li> <li>8. 하임세프 A/S 센터 이외의 사람이 수리 및 개조로 인하여 고장이 발생하였을 경우</li> <li>9. 하임세프 정품이 아닌 부품 또는 소모품을 사용하여 고장이 발생하였을 경우</li> <li>10. 사용설명서 내의 "안전을 위한 주의사항"을 지키지 않아 고장이 발생하였을 경우</li> <li>11. 제품 보증서의 제시가 없을 때</li> <li>12. 제품의 하자가 아닌 외부 요인에 의한 경우</li> <li>13. 명시되지 않은 사항은 소비자 분쟁 해결 기준에 따릅니다.</li> <li>14. 기타 사용자의 잘못으로 인하여 고장이 발생하였을 경우</li> </ol>		유상수리	유상수리	

※ 상기에 명시되지 않은 사항은 소비자 기본법에 따른 소비자 분쟁 해결 기준에 따라 피해를 보상하게 됩니다.

☎ 고객센터 (국번없이 1833-5321) · 기구세척, 조정, 사용설명등은 고장이 아닙니다.



지역번호없이  
**1833-5321**

평일 오전 10:00 ~ 오후 05:00

검심 오후 12:30 ~ 오후 01:30

휴무 : 토 / 일 / 공휴일

※ 제품관련 문의는 고객센터로 해주시기 바랍니다.

**Heim chef**

본사 및 판매원 : (12774) 경기도 광주시 오포읍 오포로 593-14(문형리 262-33) ☎ 고객센터 1833-5321

· 상담 전 제품 모델명과 고장상태, 고객연락처를 알려주시면 보다 자세한 상담을 해 드릴 수 있습니다.

· 고객 여러분의 당사 제품관련 건이나 제안을 언제든지 환영하며 항상 친절하고 빠른 상담 및 서비스를 제공하도록 노력하겠습니다

❖ 본 설명서를 읽고 난 뒤에는 제품을 사용하는 사람이 항상 볼 수 있는 곳에 보관해 주십시오.

❖ 사용설명서에 제품 보증서가 포함되어 있습니다.

❖ 주의 : 제품을 고장 없이 오래 사용하시려면 사용설명서를 꼭 읽어 주십시오.

# Heimchef

SMART STERILIZING ELECTRONIC DISH DRYER

## 하임셰프 스마트 식기살균건조기 사용설명서

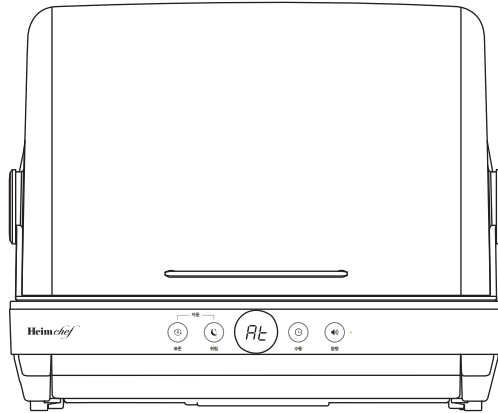

SMART EDITION

THE MODERN KITCHEN WITH HEIMCHEF

1000 시리즈

‘생활을 요리하다’ 하/임/셰/프

# Heim chef

www.heimchef.com

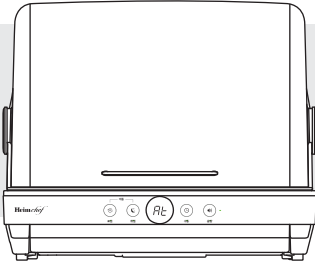

고객님께,

하임셰프 스마트 식기살균건조기를 이용해 주셔서 감사합니다.

이 사용설명서(보증서 포함)를 잘 보관해 주시기 바랍니다.

사용 중에 모르는 사항이 있을 때나 기능이 제대로 발휘되지 않을 때 많은 도움이 될 것입니다.

## 목 차

안전상 주의사항	03
각 부분의 명칭	05
사용방법	06
편리한 사용팁	09
손질방법	11
고장신고 전 확인사항	12
제품사양 / 제품고장문의	13
제품 보증서	14

※ 본 제품은 대한민국내에서만 사용하도록 만들어져 있습니다.

Manufactured to use only in Korea.

사용설명서에 제품 보증서가 포함되어 있습니다. 사용 전에 “사용설명서”를 반드시 읽고 정확하게 사용하여 주십시오. 읽고 난 뒤에는 제품을 사용하는 사람이 항상 볼 수 있는 곳에 보관하여 주십시오.

※ 주의 : 제품을 고장 없이 오래 사용하시려면 사용설명서를 꼭 읽어주십시오.

- \* 안전상 주의사항은 제품을 안전하고 올바르게 사용하여 사고나 위험을 미리 막기 위한 것이므로 반드시 지켜 주십시오.
- \* 안전상 주의사항은 경고, 주의 두 가지로 구분되어 있으며 의미는 다음과 같습니다.

◎ 안전을 위하여 반드시 지켜 주십시오 ◎



**경고**

피하지 않을 경우 사망이나 중상을 초래할 수 있는 잠재적인 위험상황



**주의**

피하지 않을 경우 경상을 초래할 수 있는 잠재적인 위험상황

- 전원 플러그를 콘센트에 꽂거나 뺄 때는 손에 물기를 반드시 제거한 후에 전원 플러그를 잡고 꽂거나 빼주세요.



**주의**



- \* 젖은 손으로 전원 플러그를 뽑으면 감전의 원인이 될 수 있습니다.
- \* 무리하게 당겨 뽑으면 전원코드에 이상이 발생되어 누전 및 감전이 될 수 있습니다.

- 교류 220V 전용 콘센트에서만 사용해 주시고, 코드가 무거운 물건이나 제품 바닥에 눌러지 않도록 주의해 주십시오.



**경고**

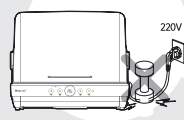

- \* 교류 220V 이외에는 사용하지 마십시오.
- \* 110V 전원에서 트랜스를 사용하여 220V를 승압하여 사용하지 마십시오. (한국전력공사에 승압공사를 의뢰하십시오.)

- 제품 내부에 인화물질 및 이물질을 넣지 마십시오.
- 소비자 임의로 분해, 수리, 개조하지 마십시오.



**경고**

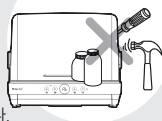

- \* 화재, 폭발 및 감전의 위험이 있습니다.
- \* 서비스 기사 이외의 사람이 분해하거나 수리하지 마십시오.
- \* 수리 및 고장 상담은 고객센터(국번없이 1833-5321)로 문의하여 주십시오.

- 전원 플러그나 코드가 훼손되었거나 콘센트의 투입구가 헐거울 때에는 사용을 중지하십시오.



**주의**



- \* 제품 사용 중 사용상의 부주의로 전원 코드의 피복이 벗겨지거나 찢힐 경우 화재 및 감전의 원인이 될 수 있으므로 수시로 확인하십시오.
- \* 반드시 지정된 서비스 센터에서 수리하십시오.

- 제품을 습기가 많은 곳 (욕실) 또는 직사광선이 노출되는 장소에 설치하여 사용하지 마십시오.



**주의**

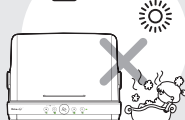

- \* 제품의 고장 또는 변형이 원인이 됩니다.

- 어린이의 손이 닿는 곳이나 애완동물의 접근을 피해서 설치해 주십시오.



**주의**

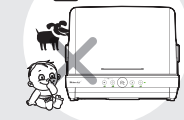

- \* 감전 및 화상의 원인이 됩니다.
- \* 상해의 원인이 됩니다.



**주의**

◆ 이 기기는 신체, 감각, 정신 능력이 결여되어 있거나 경험과 지식이 부족하여 감독이나 지시 없는 안전하게 기기를 사용할 수 없는 사람(어린이 포함)이 사용하도록 만들어지지 않았습니다.

◆ 어린이가 기기를 가지고 놀지 않도록 어린이를 감시하는 것이 좋습니다.

※ **경고**

날카로운 끝을 가진 칼이나 기타 주방 기구는 끝을 아래로 하거나 수평 자세로 놓아 바구니에 담아야 합니다.

\* 이 기기는 다음과 같이 가정용 및 이와 유사한 용도에 사용되도록 만들어졌습니다.

- 상점, 사무실 기타 작업 환경에 있는 직원용 주방
- 농장
- 호텔, 모델 기타 주거 환경에 투숙한 고객
- 조식 제공 숙박형 환경

## 안전상 주의사항

- 사용 중이나 동작 직후에는 뜨거우므로, 내부나 식기에 손을 대지 마십시오.

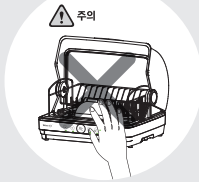

- \* 화상을 입을 수 있습니다.
- \* 특히 수저와 같은 금속재질은 실제보다 더 뜨겁게 느껴질 수 있습니다.

- 제품에 직접 물을 주입하여 세척하지 마십시오.



- \* 누전 및 감전, 화재의 원인이 됩니다.
- \* 본체 내부에 물이 들어갔을 경우에는 사용을 중지하고 전원 플러그를 뽑은 다음 고객센터(국번없이 1833-5321)로 문의하여 주십시오.

- 사용중이나 동작 직후 뜨거워진 식기를 꺼내어 찬물에 담그거나 찬물을 끼얹지 마십시오.



- \* 열팽창으로 도자기류나 유리그릇의 경우 금이 가거나 깨질 수 있습니다.

- 전원 플러그를 뺀 후 청소하시고, 폭발성이 강한 물질(후발류, 벤젠, 신나 등)로 닦지 마십시오.



- \* 화재, 폭발 및 감전의 위험이 있습니다.
- \* 제품의 고장 또는 변형의 원인이 됩니다.

- 제품에 심한 충격을 가하지 마십시오.
- 경사면이나 불안정한 바닥 면에는 설치하지 마십시오.



- \* 제품의 성능 이상 및 고장의 원인이 됩니다.
- \* 전원 플러그에 손이나 발, 기타 물체가 걸려 제품이 떨어지지 않도록 주의하십시오.

- 뜨거운 곳에서 변형되기 쉬운 식기나 용기는 사용하지 마십시오.
- 용도 이외의 물건을 제품에 넣지 마십시오.



- \* 제품의 변형 및 고장, 화재의 원인이 됩니다.
- \* 식기 및 용기 변형의 원인이 됩니다.

- 제품의 배기구멍에 행주나 수건 등 기타 물건을 올린 채 사용하지 마십시오.



- \* 제품의 고장 또는 변형의 원인이 됩니다.
- \* 배기구멍이 막히면 건조 효과가 떨어집니다.

- 사용 중에 이상한 소리나 냄새 또는 연기가 나면 즉시 전원 플러그를 뽑아 주십시오.



- \* 제품의 이상이 있을 경우 고객센터(국번없이 1833-5321)로 연락주시기 바랍니다.

### 각 부분의 이름

※ 제품 사용전 포장 비닐 및 내부 좌우의 건조대 고정부품을 제거한 후 사용해주시기 바랍니다.

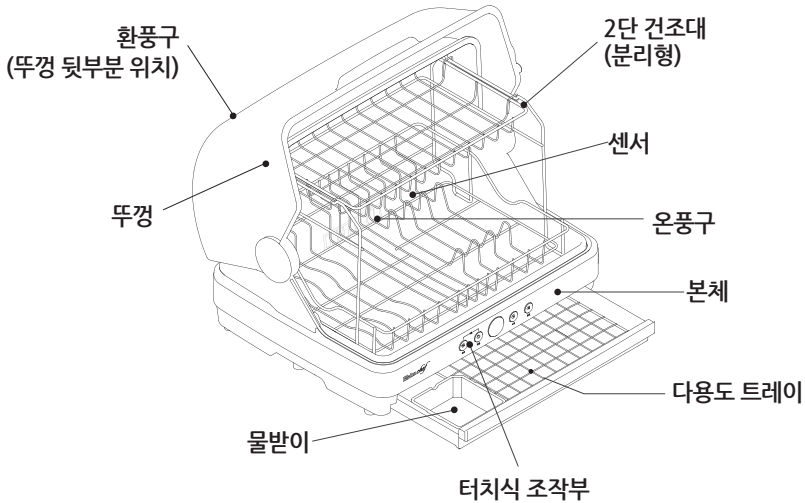

### 조작부

※ 본체 및 조작부 이미지는 제품 모델에 따라 다를수 있습니다.

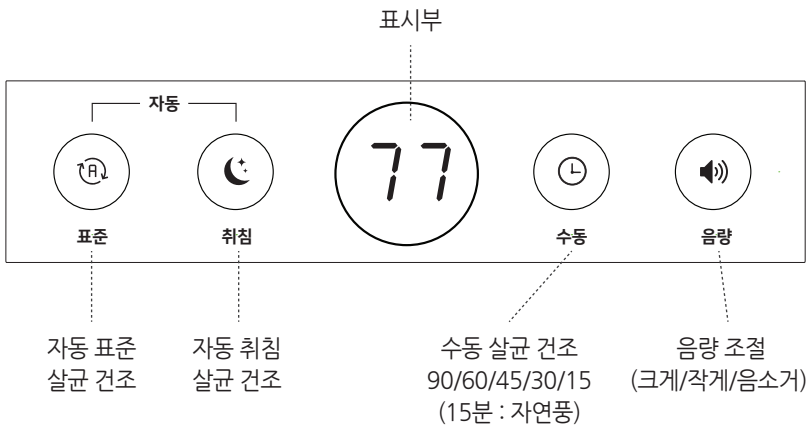

## 준비 “도구를 사용하여 건조대를 고정한 고정물을 제거해 주세요!”

※ 식기 건조를 보다 효율적으로 하기 위해서는 10 페이지 편리한 사용팁의 식기류 적재방법과 같이 하시면 좋습니다.

- 1 전원 플러그를 교류 220V/60Hz 전용 콘센트에 꽂아 주십시오. 모든 기능이 대기상태가 됩니다.
- 2 건조대를 제품안에 바르게 넣어 주십시오.  
건조대 설치예제는 10페이지의 편리한 사용팁을 참고하세요.
- 3 식기를 깨끗하게 씻어주십시오.  
씻은 상태가 불충분할 경우 냄새가 날 수 있습니다.

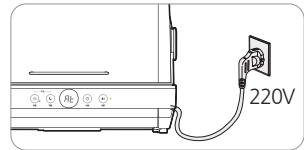

- 4 물기를 적당히 제거하고 건조대 안에 바르게 끼워 주십시오.  
우측 그림과 같이, 밥그릇이나 국그릇은 간격이 넓은 부분에, 접시는 간격이 좁은 부분에 끼워 주십시오.

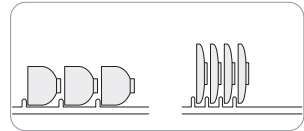

- 5 수저나 젓가락은 다용도 트레이에 넣어 사용해주세요.  
건조후 건조서랍에 보관하셔도 됩니다.

- ◆ 다용도트레이에는 국자와 같은 높이가 높은 조리도구는 넣기가 어려울 수도 있습니다. (최대 허용높이 3cm)
- ◆ 다용도트레이는 앞쪽을 살짝 들어서 넣거나 빼주세요.
- ◆ 넣을 때는 끝까지 밀어 넣어서 완전히 닫아주세요

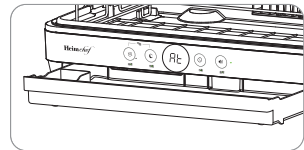

- 6 물받이를 수시로 확인하시고, 물이 찼을 경우에는 다용도 트레이를 앞으로 빼낸 다음 물받이를 꺼내어 물을 버려주세요.

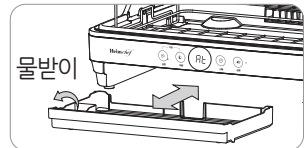

- 7 건조기의 뚜껑 및 다용도 트레이를 닫아 주십시오.

### ⚠ 주의

- ※ 과도한 습도나 지나친 저온의 주변 환경에서는 사용을 피해주시기 바랍니다.
- ※ 플라스틱 용기를 건조하실 경우에는 안전을 위해 내열성이 강한 플라스틱 용기만 사용하시기 바랍니다.
- ※ 사용 가능한 플라스틱 등급 마크  - 내열성 135°C (사용전 플라스틱 용기 하단 마크를 확인하세요!)

## 열풍 살균 건조방법

“음성안내와 함께 스마트하게 살균 건조하세요.”

### [전원]

전원플러그를 콘센트에 꽂으면 음성안내와 함께 표시부에 “on” 표시가 됩니다.

※ 10분 이상 동작버튼을 선택하지 않으면 표시부 LED가 자동으로 꺼지며, 꺼진 후 아무 버튼이나 누르면 다시 켜집니다.

### [기능선택]

원하는 버튼을 선택하면 선택한 버튼에 LED가 켜지고, 음성안내와 함께 살균 건조 동작이 시작되고 표시부 LED에  표시가 회전하면서 켜집니다. 건조가 완료되면 음성안내와 함께 표시부 LED가 “on” 표시를 하고 동작이 종료 됩니다. 선택된 기능을 취소하거나, 살균 건조 동작을 취소하려면 표준, 취침, 수동 3개 버튼 중 아무 버튼이나 선택하세요.

※ **동작 취소 기능** : 살균 건조 작동 중 동작을 취소할 경우, 표준, 취침, 수동 3개 버튼 중 하나를 선택하여 누르면 “건조를 취소하셨습니다.” 라는 음성 안내와 함께 살균 건조가 강제 종료됩니다.



#### · 표준 : 자동 표준 살균 건조 동작 기능

건조 시간을 설정하지 않아도, 제품이 제품 내부의 온도습도를 측정하여, 자동으로 최적의 살균 건조를 하는 모드입니다.



#### · 취침 : 자동 취침 살균 건조 동작 기능

취침 및 저소음이 요구되는 환경에서 사용할 수 있도록 작동 소음을 낮추고, 건조 완료 후에도 음성안내를 하지 않는 모드이며, 자동 표준과 마찬가지로 자동으로 최적의 살균 건조를 하는 모드입니다. 건조시간은 자동 표준 모드보다 길어 집니다.

\* 자동 표준 및 자동 취침 모드의 경우, 주변 온습도 등 주변 환경에 따라서 건조 조건이 달라 지므로, 사용시마다 건조 시간 및 건조 상태에 약간의 차이가 있을 수 있습니다.

\* 살균건조 종료 5분전에는 표시부에 남은 시간이 표시됩니다.

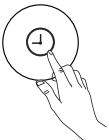

#### · 수동 : 수동 살균 건조 동작 기능

건조 시간을 직접 설정하여 살균 건조하는 모드입니다. 수동 버튼을 누르면 표시부에 선택할 시간 표시가 깜박이면서 표시되며, 4초 이상 기다리면 해당 시간이 선택 확정되면서 건조를 시작합니다. 다른 시간을 원할 경우 표시가 깜박이는 도중에 버튼을 누르면 시간이 변경됩니다. 건조 동작이 시작되면 남은 시간이 표시됩니다. 시간은 최초 출하시에는 45분으로 설정되어 있으며, 45 > 60 > 90 > 15 > 30분 순으로 변경됩니다.

\* 15분은 자연풍 모드로서, 그릇이 너무 뜨거울때 식히는 용도로 사용하기를 권장합니다



#### · 음량 : 3단계 음량 조절 기능

기능 선택 및 작동/건조 완료시등 음성안내의 음량 크기를 선택할 수 있습니다. 최초 출하시에는 음량이 “크게”로 설정되어 있으며, 음량 버튼을 누르면 소리가 작게 > 음소거 > 크게 등의 순서로 조절 됩니다. 음소거 선택시에는 음량조절 버튼의 LED가 OFF상태가 됩니다.

\* 취침시 등 음성안내로 인한 방해를 원하지 않을 경우 음소거를 선택하거나, 자동취침 살균모드를 선택하세요.

**열풍 살균 건조방법****“음성안내와 함께 스마트하게 살균 건조하세요.”****[뚜껑 열림 안내]**

작동 중 뚜껑을 열면 음성안내와 함께 동작이 일시 중지되며, 뚜껑을 닫으면 음성안내와 함께 다시 작동합니다. 뚜껑이 계속 열려 있으면, “뚜껑을 닫아주세요”라는 안내를 하며, 계속 뚜껑을 열어놓을 경우, 음성안내와 함께 건조동작을 완전히 중지합니다.

※ 뚜껑이 열려 있으면 “*oP*” 표시가 됩니다.

**[음성 안내]**

※ 전원을 켤때: “안녕하세요 하임세프 스마트 살균건조기입니다. 버튼을 눌러 기능을 선택해 주세요”

※ 동작 선택 시:

표준 모드: 자동 표준 살균 건조를 시작합니다

취침 모드: 자동 취침 살균 건조를 시작합니다

수동 모드: 30(또는 45, 60, 90)분 살균 건조(또는 15분 자연풍건조)를 시작합니다

음량 모드: 큰 음량을 선택하셨습니다. 작은 음량을 선택하셨습니다. 음소거를 선택하셨습니다.

※ 작동 중 뚜껑을 열었을 경우: 살균 건조를 중지합니다. 뚜껑을 닫아주세요

계속 뚜껑을 연 상태로 3분 이상 계속 있을 경우: 살균 건조가 취소되었습니다.

※ 건조 동작 완료 시: 살균 건조가 완료되었습니다.

**[표시 안내 요약]**

*on* : 기능 선택 대기 상태

*oP* : 뚜껑이 열린 상태(door open)

*90/60/45/30/15* : 선택된 건조 시간 표시

*oF* : 건조 동작 중지 선택시

*H,L,oF* : 음량 크기

## 건조대 조립 방법

### ● 2단 구조로 사용시

- ① 하단 건조대의 맨 위 양쪽 양쪽 라인에 걸어서 적재하실 수 있습니다.
- ② 하단 건조대의 두번째 양쪽 라인에 걸어서 적재하실 수 있습니다.

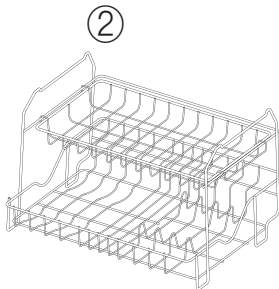
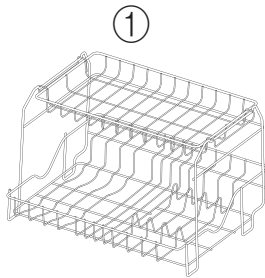
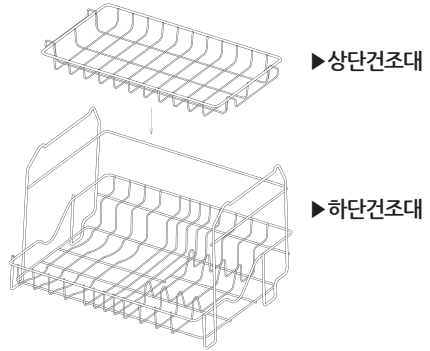

### ● 1단 구조로 사용시

하단 건조대만 사용하여 냄비, 후라이팬 등의 큰 식기류를 적재하실 수 있습니다.

※ 식기류를 겹쳐 놓으면, 움푹한 식기류 내부의 건조가 잘 안될 수 있으니 10페이지의 식기류 적재방법을 참고하여 주시기 바랍니다.

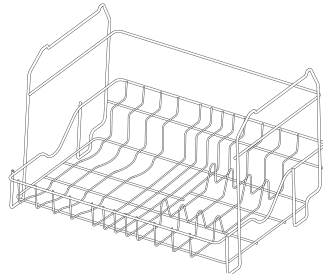

## 식기류 적재 방법

※ 다음과 같이 그릇을 넣으면 보다 효율적으로 살균 건조를 할 수 있습니다.

### ● 식기류 적재 방법

※ 다용도 트레이를 닫은 상태에서,  
건조대에 그릇을 넣어 주세요.

- 건조대의 중간 부분의 칸이 좁은 부분에는 작은 접시류를 적재합니다.  
건조대의 오른쪽에는 큰 접시류를 적재합니다.
- 건조대의 왼쪽 안쪽에는 국그릇과 같은 큰 그릇을,  
왼쪽 앞쪽에는 밥그릇과 같은 작은 그릇을 그림과 같이 적재하는 것이 좋습니다.
- 큰 접시류는 오른쪽 그림과 같이 건조대 앞쪽에 세워서 적재할 수 있고, 상단 건조대를 사용하지 않을 경우 위의 그림처럼 건조대의 맨 오른쪽부분에 적재할 수 있습니다.
- 텀블러, 젓병 등과 같이 길고 깊이가 있는 식기류는 오른쪽 그림과 같이 뚜껑과 분리하여 겹치지 않게 세워서 적재해 주세요.



### ● 다용도 트레이 사용 방법



- 그림과 같이 다용도 트레이망을 다용도 트레이안의 바닥에 넣고 수저, 젓가락, 기타 조리도구를 넣습니다.
- ※ 높이가 3cm 이상되는 조리도구는 위의 그림처럼 본체의 건조대에 넣는게 좋습니다.

※ 제품을 손질할 때는 반드시 전원 플러그를 뽑아 주십시오.



## 본체

- 1 벤젠, 신나 등으로 본체를 닦으면 제품이 변형되거나 고장의 원인이 될 수 있습니다. 마른 걸레나 부드러운 헝겊에 식기용 세제를 묻혀 닦아 주십시오.

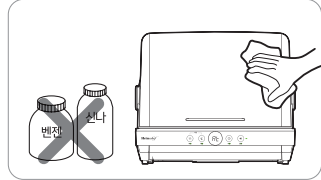

- 2 본체를 직접 물에 담그거나 물을 부어 청소하지 마십시오.
- 3 온풍구 및 센서부로 물이 들어가지 않도록 주의하십시오.

### ⚠ 주의

제품 내부 청소 시 과도한 힘으로 누를 경우 제품 하단이 변형될 수 있습니다. 가볍게 닦아 주십시오.

## 건조대 / 다용도 트레이

- 1 건조대는 미지근한 물(40℃ 이하)에서 식기용 세제를 이용해 솔로 깨끗하게 닦은 후 말려주세요.
- 2 제품본체 또는 다용도 트레이 바닥면은 물때나 찌꺼기가 낄 수 있으므로 자주 청소해 주십시오.
- 3 제품본체 또는 다용도 트레이 바닥면에 생긴 물때 얼룩은 헝겊이나 부드러운 천으로 문지른 후 물로 행궈주십시오.

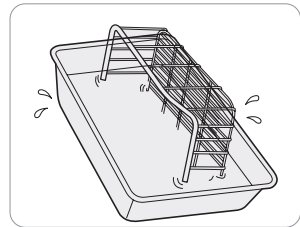

## 고장신고 전 확인사항

- ◎ 처음 사용 시 제품 생산 중에 묻은 먼지나 잔여물에 의해 냄새가 날 수 있습니다.  
제품을 처음 사용하실 때는 제품의 내부를 비우신 후에 10~20분 동안 동작시켜 주세요.
- ◎ 사용방법대로 올바르게 사용하지 않았을 경우에는 고장이 아니더라도 제품이 제대로 작동하지 않을 수 있습니다.
- ◎ 제대로 건조되지 않거나 이상이 있으면 아래의 점검표를 참조하여 확인해 보시고  
그래도 작동이 되지 않을 때는 ☎ 고객센터(국번없이 1833-5321)로 문의하여 주십시오.
- ◎ 제품을 사용자 임의로 분해하거나 수리하지 마시기 바랍니다.

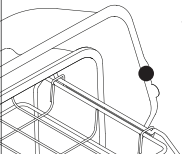
현 상	확인 사항	조치 방법
제품이 작동하지 않아요.	<ul style="list-style-type: none"> <li>· 전원 플러그가 빠져있지 않습니까?</li> <li>· 전원 플러그를 꽂은 후 동작버튼을 누르셨습니까?</li> </ul>	<ul style="list-style-type: none"> <li>· 전원 플러그를 콘센트에 바르게 꽂아 주십시오.</li> <li>· 동작버튼을 눌러주십시오.</li> </ul>
건조가 안돼요.	<ul style="list-style-type: none"> <li>· 전원 플러그는 제대로 꽂혀 있습니까?</li> <li>· 전원 플러그를 꽂은 후 동작버튼을 누르셨습니까?</li> <li>· 적재된 식기류 등에 의해 온풍구가 막혀 있지 않습니까?</li> <li>· 행주 등에 의해 뚜껑 뒷부분에 위치한 온풍구가 막혀 있지 않습니까?</li> </ul>	<ul style="list-style-type: none"> <li>· 건조 중 항상 전원 플러그를 꽂아 두십시오.</li> <li>· 동작버튼을 눌러주십시오.</li> <li>· 주변 온도가 낮으면 건조시간이 길게 필요합니다.</li> <li>· 온풍구 및 환풍구가 막히지 않도록 그릇을 적재해 주세요</li> </ul>
물이 제품 밖으로 새어 나와요.	<ul style="list-style-type: none"> <li>· 물받이는 제자리에 끼워져 있습니까?</li> <li>· 본체는 평평하게 놓여져 있습니까?</li> <li>· 물받이의 물이 많이 차있지는 않습니까?</li> </ul>	<ul style="list-style-type: none"> <li>· 물받이를 제자리에 끼워 주십시오.</li> <li>· 본체를 평평한 바닥에 놓아 주십시오.</li> <li>· 물받이의 물을 버려 주십시오.</li> </ul>
“ <b>oP</b> ” 표시가 나오고 동작이 안돼요	 <ul style="list-style-type: none"> <li>· 뚜껑 우측부의 자석이 부착되어 있는지 확인해 주세요.</li> </ul>	<ul style="list-style-type: none"> <li>· 자석이 없거나 자석이 있는데도 표시가 사라지지 않으면 고객센터로 문의해 주세요.</li> </ul>

※ 소비자의 취급 부주의 또는 임의로 수리 또는 개조하여 고장이 발생할 경우에는 보증기간 이내라도 무료 서비스를 받으실 수 없습니다.

## 제품사양

품 명	하임셰프 스마트 식기살균건조기
모 델 명	WDD-1000 / HTD-1000 / HTD-1100 / HTD-1101 / HTD-1102 / HTD-1103 외
정 격 전 압	220V/60Hz
소 비 전 력	300W
제 품 크 기	470(너비)mm x 410mm(깊이) x 405mm(높이)
제 품 중 량	6.2Kg (Gross)
부 속 품	2단 건조대1개, 다용도트레이망 1개, 물받이통1개
제 조 원	YUECHU(ZhongShan) Technology Co., Ltd.
판 매 원	(주)위드닉스

※ 제품의 외관 및 규격, 부속품은 제품의 품질 향상을 위해 예고없이 변경될 수도 있습니다.

## 제품 고장 문의

장기간 사용한 제품은 열, 습기, 먼지 등의 영향으로 부품이 노화하여 고장이 발생하는 경우가 있습니다.

이와 같은 증상이 발생할 경우엔

- ① 고장신고 전 확인사항(12 페이지)에 해당되는 증상 이외의 내용이 발생할 경우
- ② 제품에 손을 대면 찌릿한 전기가 흐를 경우      ③ 전원은 들어오나 작동이 되지 않을 경우
- ④ 그외 다른 이상이나 고장이 발생할 경우



**사용을 즉시 중지하여 주십시오.**

전원 플러그를 뺀 후 반드시 고객센터로 문의하여 주시기 바랍니다.

**1833-5321**

평일 오전 10:00 ~ 오후 05:00 (점심 오후 12:30 ~ 오후 01:30)

휴무 토 / 일 / 공휴일

# 제품 보증서

본 제품의 품질보증기간은 1년 입니다.

제 품 명	하임셰프 스마트 식기살균건조기	모 델 명	1000 시리즈
구 입 일		제 조 번 호	
구 입 처		고 객 명	
주 소			

수리를 의뢰하실 때는 구입일자가 기재된 본 보증서를 제시하셔야 충분한 서비스를 받으실 수 있으니 잘 보관하시기 바랍니다.

- ① 당사에서는 품목별 소비자 피해보상규정(재정경제부 고시 제2006-36호)에 따른 제품 보증을 실시하고 있습니다.
- ② 서비스 요청은 당사 고객센터로, 제품의 반품 요청은 구입처에 문의 바랍니다.  
- 고객센터 전화번호 : 1833-5321  
- 고객센터 주소 : 경기도 광주시 오포읍 오포로 593-14
- ③ 보상 여부 및 보상 내용 통보는 요구일로부터 7일 이내, 피해 보상은 통보일로부터 14일 이내에 해결해 드립니다.
- ④ 품질보증기간 내에 정상적인 사용상태에서 발생한 성능, 기능상의 하자로 고장이 발생한 경우에는 무상수리를 해드리고, 수리가 불가능한 경우에는 제품을 교환해 드립니다.  
(※ 구매 후 3개월이 지난 제품의 서비스 접수 시 운송비는 소비자 부담입니다)
- ⑤ 다음의 경우에는 유상 서비스 대상이 됩니다.  
- 품질보증기간이 경과하여 발생한 성능, 기능 불량 및 고장  
- 소비자의 고의, 과실로 인해 발생한 고장  
- 천재지변에 의해 발생한 고장  
- 사용 전원의 이상이나 접속기기의 불량으로 인해 발생한 고장  
- 당사 서비스센터나 지정 대리점이 아닌 곳에서 수리하여 발생한 고장  
- 기타 제품 자체의 하자가 아닌 외부 원인으로 인한 경우
- ⑥ 고장이 아닌 경우 서비스를 요청하면 요금을 받게 되므로 반드시 사용설명서를 읽어 주세요.

이 보증서는 대한민국에서만 사용되며 다시 발행되지 않으므로 잘 보관해 주세요.

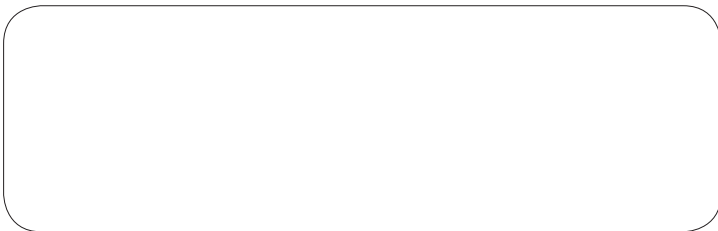

*M&M*