

하임셰프 침구살균청소기 사용설명서

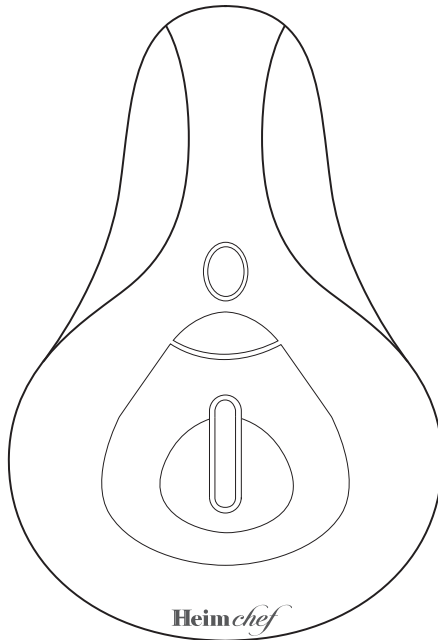

- 사용 전 “안전한 사용을 위한 주의 사항” 을 반드시 읽고 사용해 주십시오.
- 사용 설명서는 눈에 잘 띄는 곳에 보관해 주십시오.
- 품질 향상을 위하여 본 제품의 사양은 예고 없이 변경될 수 있습니다.
- 본 제품은 가정 또는 그와 유사한 환경에서의 사용 용도로 제작되었습니다.
- 본 제품은 국내(대한민국)용입니다. 전원 전압 및 주파수가 다른 국외에서는 사용할 수 없습니다.

Heimchef

하임세프 침구살균청소기를 구입해 주셔서 대단히 감사합니다.

제품의 올바른 사용과 유지를 위하여 본 사용설명서를 잘 숙지하시고 보관하시어 본 제품을 사용하시면서 기능에 이상이 있거나 의문 사항이 발생했을 때 참고 하시기 바랍니다.

본 제품을 사용설명서 내용대로 사용하지 않아서 발생하는 사고에 대해서는 당사에서 책임지지 않음을 알려드립니다.

목차

- 1 제품 각부의 명칭 . 3
- 2 안전한 사용을 위한 주의 사항 . 4
- 3 제품 사용 방법 . 6
- 4 제품 청소 방법 . 8
- 5 서비스 의뢰하시기 전에 (Q&A) . 11
- 6 제품 규격 . 12
- 7 제품 보증서 . 13



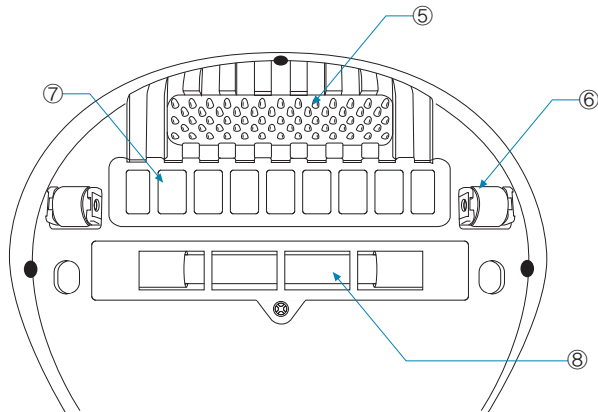
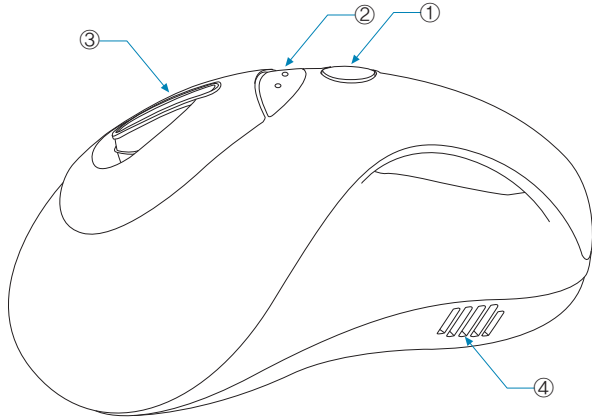

- ① 전원스위치 ② 동작확인램프 ③ 먼지통 ④ 공기 배출구
- ⑤ 진동판 ⑥ 바닥센서 ⑦ 흡입구 ⑧ UV 램프



안전한 사용을 위한 주의 사항

경고

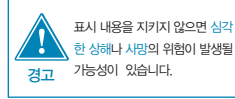

- ① 젖은 손으로 전원플러그를 꽂고 빼거나, 전원스위치를 조작하지 마세요. 감전의 원인이 됩니다.
- ① 교류 220V 전원 외에는 사용하지 마세요. 감전이나 화재발생, 또는 제품손상의 원인이 됩니다.
- ① 플러그를 꽂거나 뽑을 때는 코드를 잡지 말고 반드시 플러그를 잡고 꽂거나 뽑아주세요. 코드 손상에 의해 감전이나 화재의 원인이 됩니다.
- ① 하나의 콘센트에 여러 제품의 전원플러그를 동시에 꽂아서 사용하지 마세요. 이상발열, 화재의 원인이 됩니다.
- ① 전원플러그를 콘센트 깊숙이 꽂아주세요. 헐렁할 경우 감전이나 화재의 원인이 됩니다.
- ① 전원을 키거나 청소기 사용 중에 누전차단기가 작동하면 즉시 사용을 멈추시고 고객센터로 연락하세요. 감전사고가 발생할 수 있습니다.
- ① 전원플러그를 콘센트에서 빼거나 꽂을 때에는 먼저 전원스위치를 꺼 주세요. 화재나 감전의 원인이 됩니다.
- ① 전원코드를 무리하게 구부리거나 묶거나 당기거나 상처를 주지 마세요. 코드 손상에 의해 감전, 누전이나 화재의 원인이 됩니다.
- ① 전원코드가 무거운 것에 눌리거나 날카로운 부위에 닿지 않도록 하세요. 전원코드가 손상되어 화재나 감전의 원인이 됩니다.
- ① 전원 코드나 플러그 등 제품이 파손된 경우에는 직접 수리하지 마시고 고객센터에 의뢰하세요. 감전, 화재 또는 상해의 원인이 됩니다.
- ① 절대로 제품을 개조하거나 임의로 분해 또는 수리하지 마세요. 감전, 화재, 상해, 제품고장의 원인이 됩니다. 필요 시에는 고객센터로 문의하세요.
- ① 도시가스 등의 누출이 있을 때는 제품을 작동시키지 마세요. 화재, 폭발의 원인이 됩니다. 창문을 열어 완전히 환기 시킨 후 사용하세요.
- ① 화학약품이나 휘발성 물질 등을 제품에 묻히지 마세요. 제품이 변형, 변색될 수 있습니다.
- ① 청소기 주위에 가솔린, 신나 등의 가연성 물질이나 세제, 목욕용품 등의 계면활성제 또는 음료수를 분사하지 마세요. 폭발이나 화재의 원인이 될 수 있습니다.
- ① 제품을 청소할 때에는 반드시 전원플러그를 뽑아주세요. 감전의 원인이 됩니다.
- ① 제품에 물 등의 액체가 들어가거나 젖지 않도록 하세요. 화재, 감전, 누전, 제품고장의 원인이 됩니다. 만약 제품 내부에 물 등의 액체가 들어간 경우에는 전원스위치를 끄고 전원플러그를 빼신 후에 고객센터로 문의해 주세요.
- ① 청소 시 액체, 갈날, 압정, 핀 등의 날카로운 물체나 불씨 등을 흡입하지 마세요. 감전, 누전, 제품고장의 원인이 됩니다.

- Ⓞ 사용 중에 흡입구를 물로 세척하지 마세요.
감전 및 제품고장의 원인이 됩니다.
- Ⓞ 흡입구의 외관 및 바닥면을 물 또는 세제 등의 액체로 닦지 마세요.
제품 손상 및 감전의 원인이 됩니다.
- Ⓞ 높은 곳에서 떨어뜨리거나 강한 충격을 주지 마세요.
감전, 상해, 고장의 원인이 됩니다.
- Ⓞ 전원코드 및 제품을 열기구 가까이에 두지 마세요.
본체가 변형되거나 고장 및 화재의 원인이 됩니다.
- Ⓞ 흡입구 및 배기구를 막은 채 장시간 동작시키거나 이불땀에 사용하지 마세요.
과열에 의한 고장, 변형 및 발화의 원인이 됩니다.
- Ⓞ 에어컨 설치 시 및 공사장 등의 분진이나 시멘트 가루 등을 흡입하지 마세요.
과열에 의한 고장, 변형 및 발화의 원인이 됩니다.
- Ⓞ 먼지통을 뺀 상태에서 동작시키지 마세요.
제품 손상 및 감전에 의한 부상의 위험이 있습니다.
- Ⓞ 제품의 동작 후 정지 작동을 과하게 자주하지 마세요.
제품의 수명을 단축 시킬 수 있습니다.
- Ⓞ 본 제품을 어린이가 갖고 놀거나 만지지 않도록 하세요.
감전, 또는 상해의 원인이 됩니다.

※ UV 램프 작동 시 절대 눈으로 확인하지 마시고, 동식물에 비추지 마세요.

※ 본 제품은 신체, 감각 및 정신적인 능력이 결여되어 있거나, 경험과 지식 부족으로 감독이나 지시 없이는 안전하게 기기를 사용할 수 없는 사람(어린이 포함)이 사용할 수 있도록 만들어지지 않았습니다. 이러한 자가 사용하고자 할 경우에는 반드시 지켜봐 주세요.

! 주의

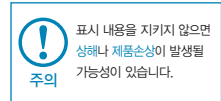

- Ⓞ 장시간 사용하지 않을 때에는 전원플러그를 빼주세요.
물이 스며들거나 먼지가 쌓일 경우 발열, 발화, 감전, 누전 등의 원인이 됩니다.
- Ⓞ 먼지통에 먼지가 많이 찼을 경우에는 먼지통을 비운 후 사용하세요.
먼지통이 가득 찬 상태로 계속 사용하면 흡입력이 떨어지며 고장의 원인이 됩니다.
- Ⓞ 청소 중 제품에서 정전기가 발생할 수 있습니다.
정전기가 발생했을 경우에는 전원스위치를 끈 후 전원플러그를 뽑았다가 잠시 후 다시 꽂아 주세요.
- Ⓞ 양말이나 스타킹, 큰 휴지 등의 이물질은 청소 전에 미리 제거 후 청소해 주세요.
흡입구를 막아서 제품 고장을 일으킬 수 있습니다.
- Ⓞ 먼지통 바닥면에 이물질이 붙을 경우에는 제거한 후 사용해 주세요.
먼지통이 제 위치에 장착이 안되어 흡입력이 떨어질 수 있습니다.
- Ⓞ 청소 시 한곳에 오래 정지시켜 두거나 같은 곳을 오랫동안 반복해서 사용하지 마세요.
진동에 의해 침구류가 손상을 받거나 UV램프로 인한 변색이 발생할 수 있습니다.



안전한 사용을 위한 주의 사항

- ① 침구, 매트리스, 베개 등의 섬유 소재 침구 류에만 사용하고, 딱딱한 바닥이나 유리 등 파손될 수 있는 곳에서는 사용하지 마세요.
진동에 의해 바닥이 손상되거나 파손될 수 있습니다.
- ② 청소 이외의 다른 용도로 사용하지 마세요.
제품이 손상되거나 상해를 입을 수 있습니다.
- ③ 청소기를 장시간 사용하면 모터가 과열되어 제품에 무리를 줄 수 있습니다.
30분이내에 사용을 마쳐주시고 과열로 인해 모터가 멈추면 잠시 기다려 주세요.
- ④ 젖은 필터를 장착하여 사용하지 마세요.
악취나 제품 손상, 고장의 원인이 됩니다.
- ⑤ 본 설명서에 기재된 내용을 반드시 지켜주세요.
그렇지 않을 경우 제품 고장 및 상해, 화재의 원인이 됩니다.

제품 사용 방법

사용 방법

1. 청소하고자 하는 침구 등을 평평하고 반듯하게 펴 주세요.
2. 전원플러그를 콘센트에 꽂고 전원스위치를 누르면, 동작확인램프가 켜지며 동작을 합니다.
 - ※ 흡입동작만 할 경우에는 동작확인램프 중 가운데의 램프만 켜지며, 진동과 함께 UV 램프가 켜지면 좌우측의 동작확인램프가 모두 켜집니다.
 - ※ 본 제품은 흡입동작과 함께 진동판의 진동에 의한 이불 속 먼지 배출 동작 및 UV램프에 의한 살균동작이 함께 이루어 지도록 되어 있으나, 바닥 양측의 바닥센서가 제대로 눌러지지 않으면 진동판 떨림과 UV 램프 점등이 되지 않습니다.
 - ※ 주의: UV 램프 작동 시 절대 눈으로 확인하지 마세요.
3. 동작을 멈추고자 할 경우에는 전원스위치를 눌러서 끄면 됩니다.
4. 전원플러그를 콘센트에서 뺍니다.
 - ※ 주의 본 제품은 청소하고자 하는 대상물 위에 올려놓고 자체 무게로 대상물을 눌러주면서 미세 먼지를 흡입하는 용도의 제품이므로 커다란 이물질 청소용으로는 사용하지 마세요.

효과적인 청소 방법

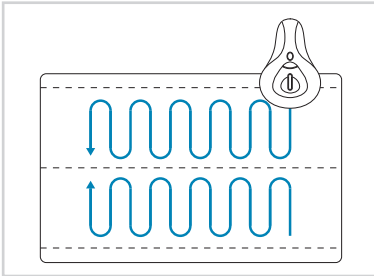

- 침대 매트리스 및 침대 커버
공간을 반으로 나누어 끝에서부터 앞뒤로 밀고 당기면서 청소합니다.

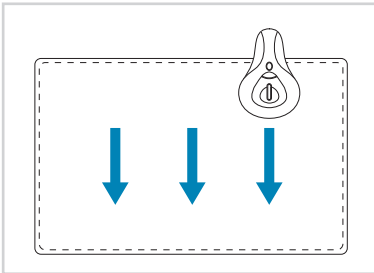

- 얇은 이불
전체 공간을 끝에서부터 앞뒤로 당기면서 청소합니다.

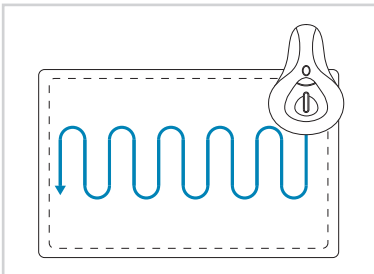

- 두꺼운 이불
전체 공간을 지그재그로 청소합니다.

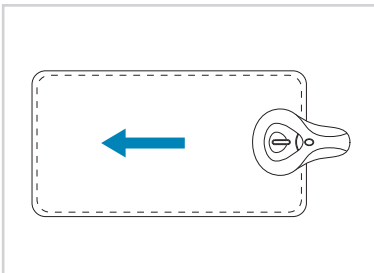

- 베개 및 쿠션 류
청소기를 올려놓고 앞뒤로 밀고 당기면서 청소합니다.

제품 청소 방법

외부 청소 방법

- 청소하기 전에 반드시 전원플러그를 콘센트에서 빼 주세요.
- 본체
 - 표면을 마른 수건이나 걸레로 닦아 주세요.
 - 절대, 물 등의 액체로 세척하거나 담그지 마세요.
- 흡입구
 - 청소용 솔 또는 부드러운 천 등으로 먼지나 머리카락 등의 이물질을 제거해 주세요.
- UV 램프
 - UV 램프에 이물질이 많이 묻어있으면 램프 성능이 저하될 수 있습니다.
 - 램프 덮개 중앙의 나사를 반시계 방향으로 돌려서 풀은 후 덮개를 제거합니다.
 - UV 램프 및 주변을 부드러운 마른 천으로 깨끗이 닦아 주세요.
 - 덮개를 덮은 후 나사를 조여서 고정합니다.

먼지통 및 필터 청소 방법

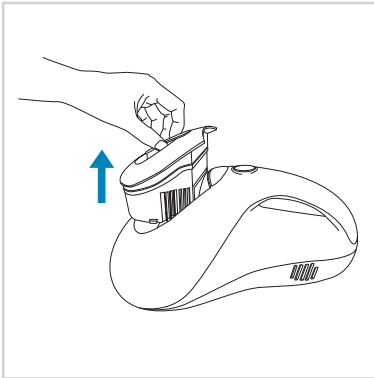

먼지통 손잡이를 잡고 위로 당겨서 본체에서 분리합니다.

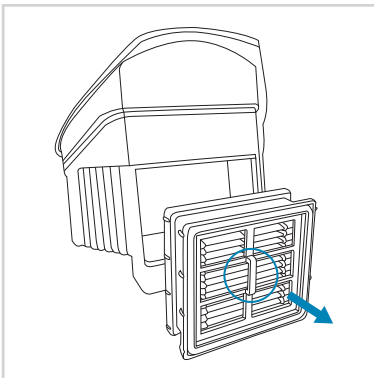

필터의 가운데 부분을 잡고 필터를 먼지통에서 분리합니다.

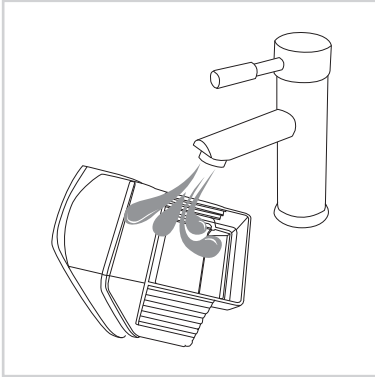

먼지통을 비우신 다음 물로 깨끗이 세척한 후 그늘진 곳에서 바짝 말려 주세요.



필터는 헤파필터와 스펀지필터로 구성되어 있습니다. 이 두 개의 필터를 구분해 주세요.

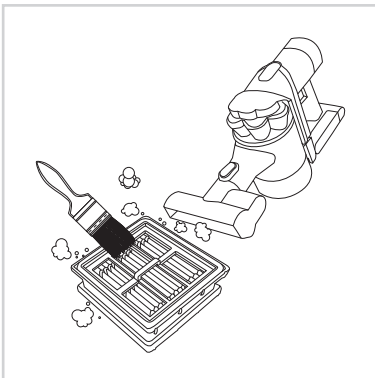

헤파필터는 필터와 주변 틈새들을 부드러운 솔과 진공청소기를 이용하여 청소해 주세요.

제품 청소 방법



스펀지 필터는 흐르는 물에 깨끗이 씻은 후 통풍이 잘되는 그늘진 곳에서 바짝 말려 주세요.

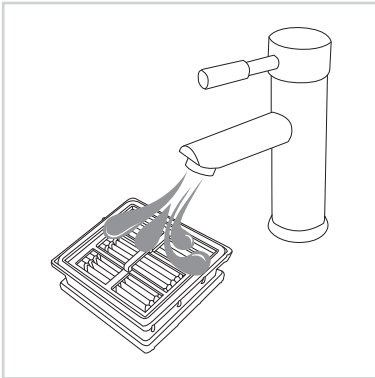

헤파필터도 물세척이 가능하지만 너무 자주 세척을 하면 필터 성능이 저하될 수 있으니 월 1회 정도의 주기로만 물세척을 해주세요. 물세척을 하실 경우에는 세제를 사용하지 마시고 흐르는 물에서 세척하신 후 통풍이 잘되는 그늘진 곳에서 바짝 말려 주세요.

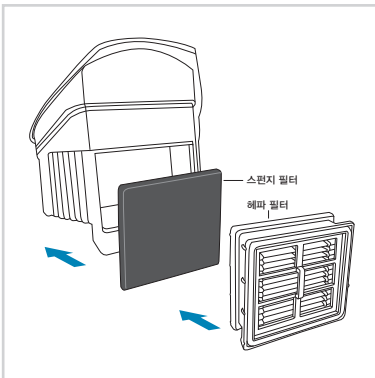

먼지통과 필터의 조립은 분리한 역순으로 하면 됩니다. 헤파필터의 앞면에 스펀지 필터를 끼운 후 스펀지 필터가 먼지통 쪽으로 향하도록 해서 필터를 끼우면 됩니다.

※ 서비스(수리)를 의뢰하시기 전에 본 Q&A의 내용을 확인해 주세요 ※

Q 청소기가 작동되지 않아요.

- A {
- 전원플러그가 제대로 꽂혀 있는지 확인해 주세요.
 - 전원플러그가 꽂혀있는 콘센트에서 전원이 제대로 공급되는지 확인해 주세요.
 - 전원스위치가 제대로 눌러졌는지 확인해 주세요.

Q 흡입력이 약해진 것 같아요.

- A {
- 먼지통에 먼지가 가득 차 있는지 확인해 주세요. 먼지가 차 있으면 바로 비워 주세요.
 - 흡입구나 먼지통이 큰 이물질로 막혀 있는지 확인해 주세요. 막혀 있으면 이물질을 빼주세요.
 - 필터가 많이 더러워져 있는지 확인해 주세요. 많이 더러우면 청소 후 사용하세요.
 - 가능한 한 필터를 자주 청소해 주시고, 청소를 해도 깨끗해 지지 않으면 새 필터로 교체해 주세요.
 - 먼지통이 본체에 제대로 장착되었는지 확인해 주세요. 먼지통 밑에 이물질이 묻어 있으면 제대로 장착이 안될 수도 있으니 이물질을 제거해 주시고, 걸리는 느낌이 날 때까지 꼭 눌러주세요.

Q 청소기가 동작 중 갑자기 멈췄어요.

- A {
- 전원플러그가 제대로 꽂혀 있는지 확인해 주세요.
 - 전원스위치가 꺼지지 않는지 확인해 주세요.
 - 너무 긴 시간 동안 계속 동작을 하여 모터가 과열되면 모터과열보호장치에 의해 동작이 멈출 수 있습니다. 이 때는 전원스위치를 끄고 전원플러그를 콘센트에서 뺀 후 약 30분 동안 기다리신 후 다시 사용하면 됩니다. 그러나, 주위 온도에 따라 30분보다 길어질 수 있습니다.

Q 본체가 뜨거워요.

- A {
- 모터의 동작으로 인해 모터에서 발생하는 열 때문이니 안심하세요.

Q 청소기에서 시끄러운 소음이 나요.

- A {
- 모터의 고속회전과 진동판의 진동에 의해 떨리는 소리가 발생합니다.
 - 먼지통이 제대로 조립되지 않으면 소음이 발생할 수 있으니 먼지통의 조립상태를 확인해 주세요.
 - 먼지통에 크고 단단한 이물질이 들어가면 이물질의 움직임에 의해 소음이 발생할 수 있으니 확인 후 이물질을 제거해 주세요.
 - 먼지통 내의 날카로운 이물질 등에 의해 필터가 찢어지면 필터가 떨리면서 소음이 발생할 수 있습니다. 이 때는 먼지통의 이물질을 제거하시고 필터를 새 필터로 교환해 주세요.

Q 청소기에서 냄새가 나요.

- A {
- 정상적으로 작동이 된다면 문제가 없습니다.
 - 구입 후 약 3개월이 안된 새 제품의 경우 냄새가 날 수 있습니다.
 - 장기간 사용 시 먼지통 내의 먼지에서 냄새가 발생할 수 있습니다. 이 때는 먼지통을 비우고 세척하신 후 사용하세요.

Q 공기 배출구에서 뜨거운 바람이 나와요.

- A {
- 흡입된 공기가 모터를 냉각시키는 과정에서 모터의 열에 의해 데워진 것이니 안심하세요.

서비스 의뢰하시기 전에 (Q&A)

Q UV 램프가 켜지지 않아요.

- A { UV 램프는 바닥 좌우의 바닥센서가 모두 눌러져야만 작동됩니다. 똑바로 눌러지는지 확인해 주세요.
 { 램프 수명이 다 되었을 경우에는 작동이 안됩니다. 당사 고객센터로 연락 주세요.

Q 진동판이 작동하지 않아요

- A { 진동판은 바닥 좌우의 바닥센서가 모두 눌러져야만 작동됩니다. 똑바로 눌러지는지 확인해 주세요.

제품 규격

| | |
|-------|----------------------------------------------------------------------------------------------|
| 제 품 명 | 침구살균청소기 |
| 모 델 명 | HBC-300W, HBC-300R, HBC-300B HBC-301W, HBC-301R, HBC-301B HBC-302W, HBC-302R, HBC-302B |
| 정격전원 | 220V 60Hz |
| 소비전력 | 400W |
| UV 램프 | 4,3W |
| UV 파장 | 254nm |
| 코드길이 | 5m |
| 제품크기 | 325mm(폭) x 222mm(깊이) x 145mm(높이) |
| 제품중량 | 1.8kg |
| 제 조 원 | Ningbo Jiequ Electric Appliance Co., Ltd. |
| 원 산 지 | 중국 |

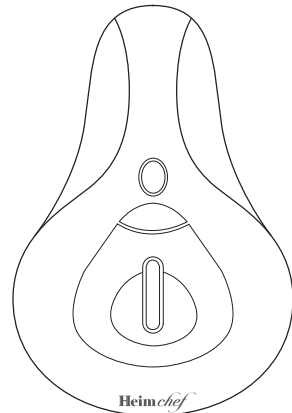

제품 보증서

본 제품의 품질보증기간은 1년 입니다.

| | | | |
|-------|---------|---------|--|
| 제 품 명 | 침구살균청소기 | 모 델 명 | |
| 구 입 일 | | 제 조 번 호 | |
| 구 입 처 | | 고 객 명 | |
| 주 소 | | | |

수리를 의뢰하실 때는 구입일자가 기재된 본 보증서를 제시하셔야 충분한 서비스를 받으실 수 있으니 잘 보관하시기 바랍니다.

- ① 당사는 품목별 소비자피해보상규정(재정경제부 고시 제2006-36호)에 따른 제품보증을 실시하고 있습니다.
- ② 서비스 요청은 당사 고객센터로, 제품의 반품요청은 구입처에 문의바랍니다.
- 고객센터 전화번호 : 1833-5321
- 고객센터 주소 : 경기도 광주시 오포읍 오포로 593-14
- ③ 보상여부 및 보상내용통보는 요구일로부터 7일 이내, 피해보상은 통보일로부터 14일 이내에 해결해 드립니다.
- ④ 품질보증기간 내에 정상적인 사용상태에서 발생한 성능, 기능상의 하자로 고장이 발생한 경우에는 무상수리를 해드리고, 수리가 불가능한 경우에는 제품을 교환해 드립니다.
(※ 구매 후 3개월이 지난 제품의 서비스 접수 시 운송비는 소비자 부담입니다)
- ⑤ 다음의 경우에는 유상서비스 대상이 됩니다.
- 품질보증기간이 경과하여 발생한 성능, 기능불량 및 고장
- 소비자의 고의, 과실로 인해 발생한 고장
- 천재지변에 의해 발생한 고장
- 사용전원의 이상이나 접속기기의 불량으로 인해 발생한 고장
- 당사 서비스센터나 지정 대리점이 아닌 곳에서 수리하여 발생한 고장
- 기타 제품 자체의 하자가 아닌 외부 원인으로 인한 경우
- ⑥ 고장이 아닌 경우 서비스를 요청하면 요금을 받게 되므로 반드시 사용설명서를 읽어주세요.

이 보증서는 대한민국에서만 사용되며 다시 발행되지 않으므로 잘 보관해 주세요.



MEMO

MEMO



Heim*chef*

